

4. Acceso a los pasajeros

1. A través de la puerta del conductor o del acompañante









2. A través de la ventanilla lateral

A : Vidrio laminado

B: Vidrio templado



5. Energía almacenada / líquidos/ gases/ sólidos

| | | |
|---|---|---------------|
|  |  | 12V + 12V |
|  |  | 600 L + 250 L |
|  |  | 730 g |
|  |  | 85 L |

6. En caso de incendio



7. En caso de inmersión



FORD 4x2 F-MAX Diésel

Número de identificación
FO_2025_625_001

Número de versión
01

Número de página
3/4

8. Remolque/transporte/almacenamiento

1. El punto de sujeción de la anilla de remolque se encuentra debajo del parachoques delantero



2. Desconectar la alimentación del vehículo (Ver apartado 3. Desactivar riesgos directos / normas de seguridad).
3. Manténgase alejado de materiales inflamables y explosivos.

Métodos permitidos:

1. Remolque. **(Nota: Utilice sólo la argolla de remolque delantera para remolcar el vehículo con todas las ruedas en el suelo).**
2. La transmisión a las ruedas se desactiva desacoplando el eje de la hélice (1) del eje impulsado (2) o retirando los ejes de transmisión (3).
3. Transporte

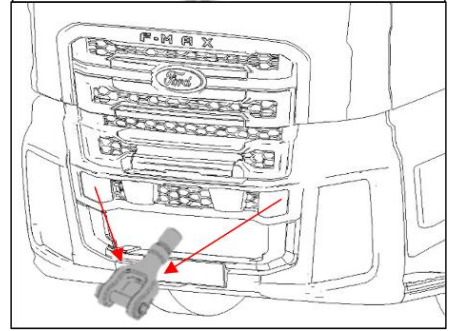
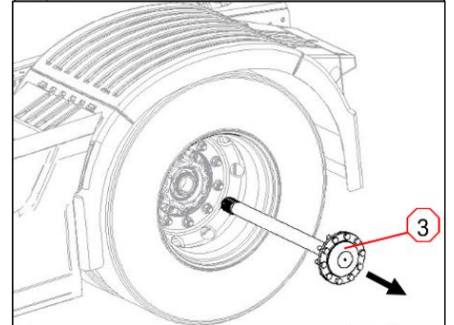
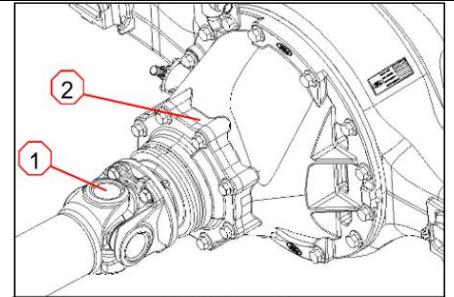











9. Información adicional importante

 No realice ninguna operación en un camión dañado sin un equipo de protección individual (EPI) adecuado.

Consulte el manual del conductor o el manual de rescate y remolque para obtener información más detallada.

10. Explicación Pictogramas utilizados

| | | | |
|--|--------------------------------|---|---|
|  | Peligroso para la salud humana |  | Irritantes |
|  | Corrosivos |  | Gases a presión |
|  | Explosivo |  | Utilice polvo ABC para extinguir el fuego |
|  | Riesgo medioambiental |  | Advertencia, Electricidad |
|  | Inflamable |  | Señal de advertencia general |
| FORD 4x2 F-MAX Diésel | Número de identificación | Número de versión | Número de página |
| | FO_2025_625_001 | 01 | 4/4 |