

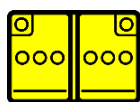

FORD-KUORMA-AUTOT

4x2 F-MAX Diesel

Tuotannon aloitus: 2025

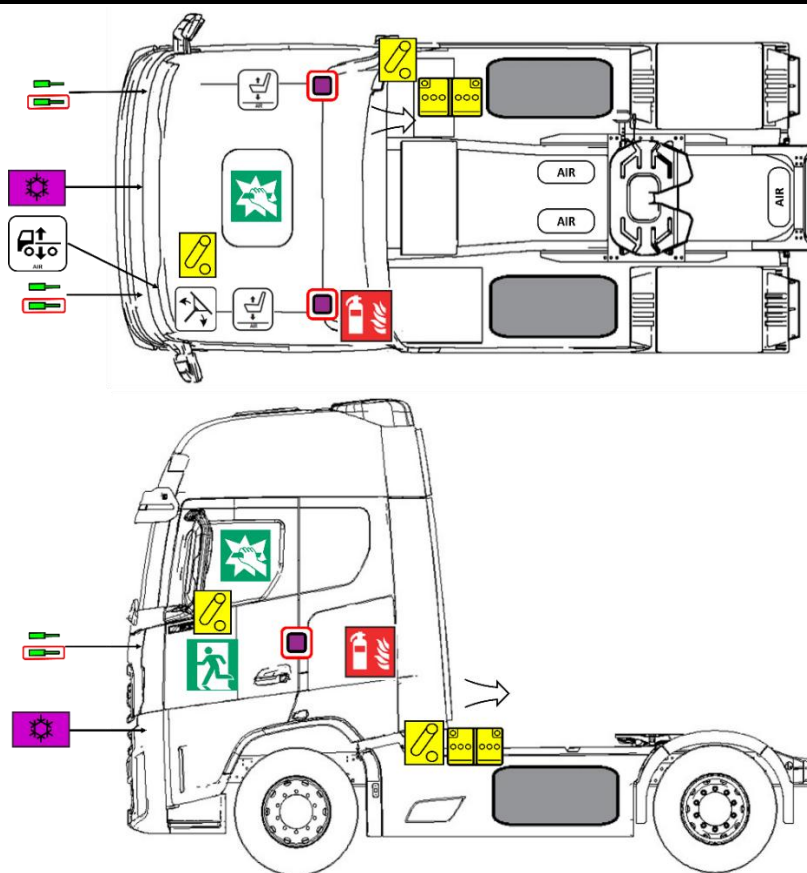

Akun alhainen jännite



Ilmasäiliö



Ohjauspyörä, kallistuksen säätö



Istuimen korkeuden säätö ilmajärjestelmällä



Ilmanotto



Turvavyön esikiristin



Kaasujousi / esijännitetty jousi



Laitte ajoneuvon virran katkaisemiseksi



Polttoainesäiliön sisältö Diesel



Ilmastointilaitteen komponentti



Tauko pääsyn saamiseksi



Hätäuloskäynti



Palosammutin



Korkeudensäätötrukki, ilmajärjestelmittain

FORD 4x2 F-MAX Diesel

Tunnistenumero

FO_2025_625_001

Version numero

01

Sivun numero

1/4

1. Tunnistaminen / tunnistaminen



2. Immobilisointi / vakauttaminen / nostaminen

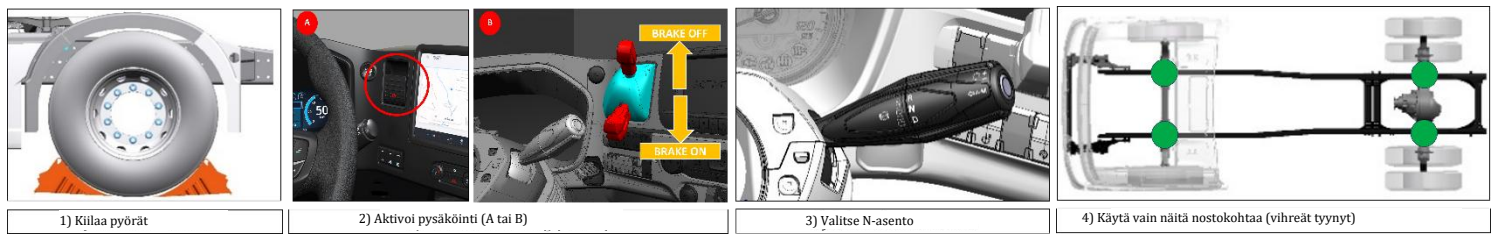

3. Suorien vaarojen poistaminen käytöstä / Turvallisuusmääräykset



Kuorma-autoihin, joissa on käynnistysavain (1): Jos mahdollista, sammuta käynnistyskytkin ja irrota avain.

Kuorma-autoissa, joissa on start/stop-painike
Paina painiketta lyhyesti.

Kuorma-autoissa, joissa on ADR: Paina akun pääkytkintä (2). Käännä akun pääkytkintä (3) tai (4) OFF-asentoon.

Huomautus: ADR:llä varustetuissa kuorma-autoissa pääkytkin on fyysinen virran katkaisija. Pääkytkin avaa ADR-releet 12 V:n akkujen irrottamiseksi.



Akkukotelon sijainti on sama F-MAX-ajoneuvoissa. Sen sijainti ei muutu. Kuvissa näkyy vakioasennus (A). Akun pääkytkintä on käytettävä jännitteen katkaisemiseen ajoneuvossa.

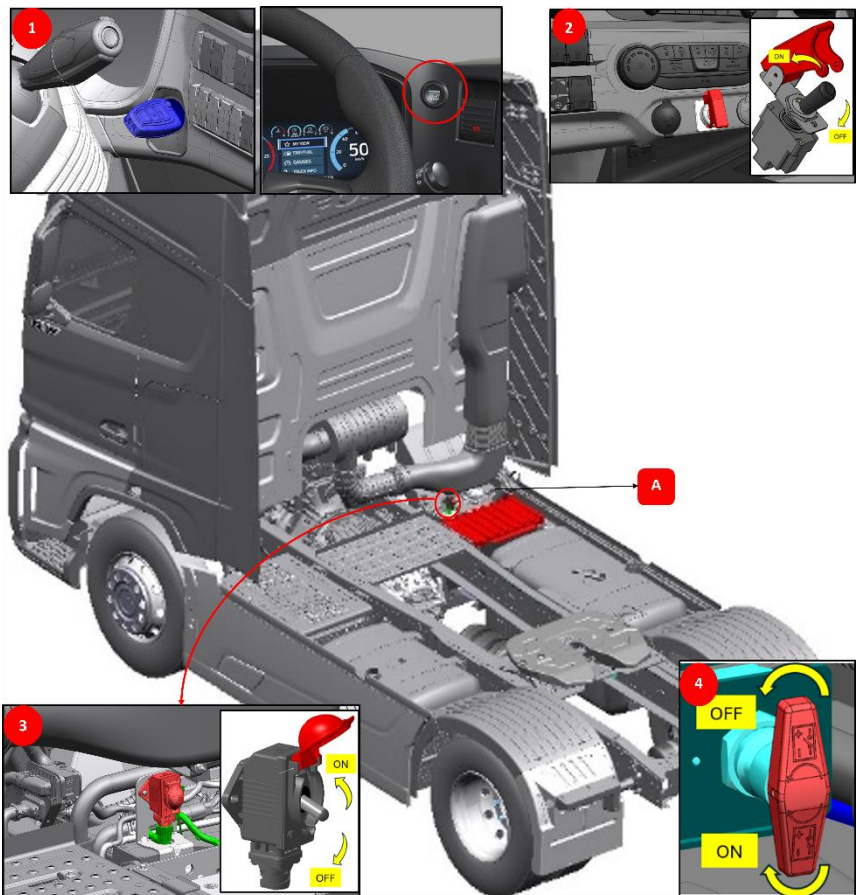

FORD 4x2 F-MAX Diesel

Tunnistenumero
FO_2025_625_001

Version numero
01

Sivun numero
2/4







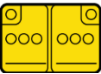

4. Matkustajien pääsy

1. Kuljettajan tai matkustajan oven kautta
2. Murto siviikkunan läpi

A : Laminoitu lasi

B: Karkaistu lasi

5. Varastoitu energia / nesteet / kaasut / kiinteät aineet

		12V + 12V
		600 L + 250 L
		730 g
		85 L

6. Tulipalon sattuessa



7. Upoamisen sattuessa



FORD 4x2 F-MAX Diesel

Tunnistenumero
FO_2025_625_001

Version numero
01

Sivun numero
3/4

8. Hinaus/ kuljetus/ varastointi

1. Vetosilmukan kiinnityspiste sijaitsee etupuskurin alla.



2. Katkaise ajoneuvon virta (ks. kohta 3. Suorien vaarojen / turvallisuusmääräysten poistaminen käytöstä).

3. Pidä erossa syttyivistä ja räjähtävistä materiaaleista.

Sallitut menetelmät:

1. Hinaus. **(Huomautus: Käytä vain etuhinaussilmukkaa, kun ajoneuvoa hinataan siten, että kaikki pyörät ovat maassa).**

2. Kuljettaja pyöriin poistetaan käytöstä joko irrottamalla potkuriakseli (1) vetävästä akselistä (2) tai irrottamalla vetoakselit (3).

3. Kuljetus

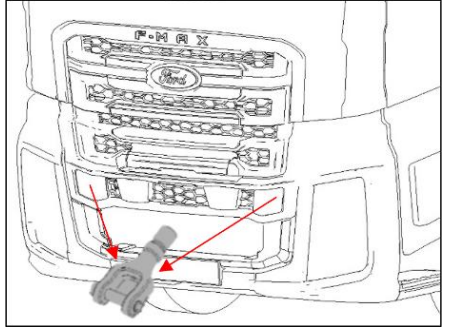
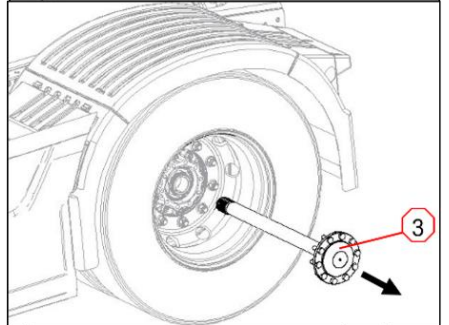
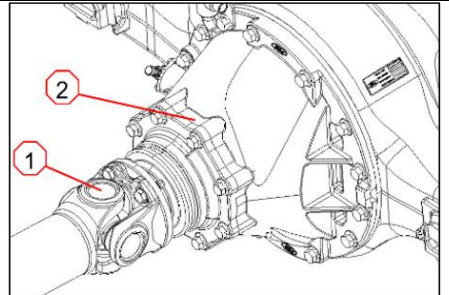

9. Tärkeitä lisätietoja



Älä tee mitään toimenpiteitä vaurioituneelle trukille ilman asianmukaisia henkilökohtaisia suojavarusteita (PPE).

Katso tarkemmat tiedot kuljettajan käsikirjasta tai pelastus- ja hinausoppaasta.

10. Selitys Käytetyt piktogrammit

	Vaarallista ihmisten terveydelle		Ärsyttävät aineet
	Syövyttävät aineet		Paineenalaiset kaasut
	Räjähdysaltis		Käytä ABC-jauhetta palon sammuttamiseen
	Ympäristövaara		Varoitus, sähkö
	Syttyvä		Yleinen varoitusmerkki
FORD 4x2 F-MAX Diesel		Tunnistenumero FO_2025_625_001	Version numero 01
			Sivun numero 4/4